



## 機台特色

- ※ 無害氣、噪音污染。
- ※ 車體輕巧、省作業空間。
- ※ 易操作、好保養、工作效益高。
- ※ 採用歐美進口高品質：驅動主機、液壓系統、速度控制系統等原裝零組件，品質穩定。
- ※ 驅動主機懸吊五輪式設計，對地摩擦力充足，行駛平穩，能源效率高。

## 規格說明

型式	LPT-20E	
負載能力	kg.	2000
動力源	DC-24V	
行走馬達	kw.	1.2
昇降馬達	kw.	2.0
空載行走速度	km/h	5.0
負載行走速度	km/h	4.5
空載爬坡能力	%	12
負載爬坡能力	%	6
操作方式	立乘式	
揚昇高度	mm.	200
迴轉半徑	mm.	1675
直角通道寬	mm.	2140
機台長度	mm.	1840
機台寬度	mm.	830
煞車器	電磁式	
行走控制器	微電腦無段式	
電瓶	Ah/5hr.	100
電瓶重量	kg.	80
機台重量	kg.	450
充電機	DC-24V/20A	

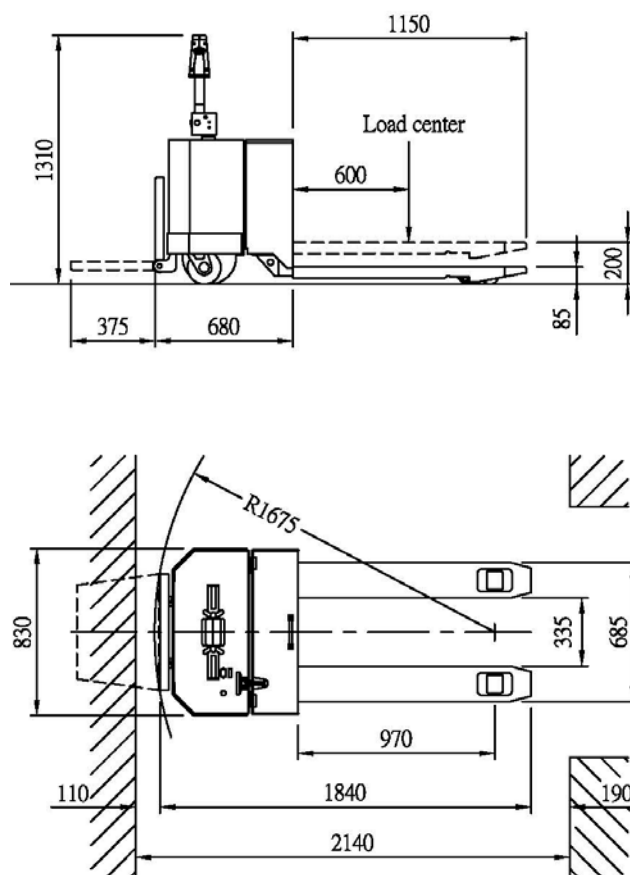

本公司保留本產品的設計變更權力，變更時未能一一通知，敬請見諒。  
本公司並接受客戶特殊指定規格或尺寸設計製造。



www.liftek.com.tw

# LIFTEK

工作省力 提升效率